

- Cobra Pro :
- Coffre-fort Compact
  - Grande capacité
  - Certifié en classe 1



# Cobra Pro

PROTECTION CONTRE LE VOL

## Caractéristiques principales

- Solution vol certifiée en classe I par l'organisme indépendant ECB+S pour sa conformité à la norme EN 1143-1.
- Une serrure à clé (classe A) ou une serrure électronique haute sécurité (classe B) – conformes à la norme EN 1300 – sont disponibles en version standard.
- Les modèles équipés d'une serrure électronique bénéficient également d'un éclairage interne LED.
- Poignée ergonomique.
- Parois ultra-minces pour augmenter le volume intérieur utile.



**Chubbsafes**  
Trusted the world over.

## Spécifications Produit

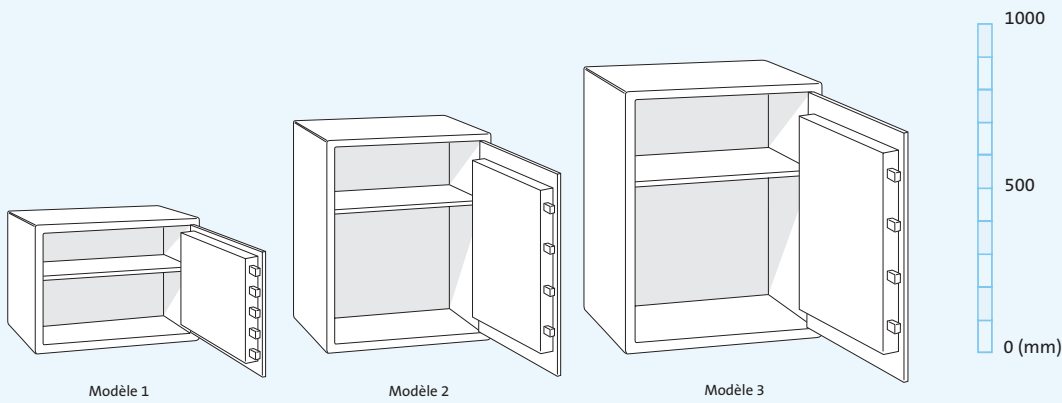

Modèle	Dimensions externes (mm)			Dimensions internes (mm)			Poids (kg)	Volume (litres)
	Hauteur	Largeur	Profondeur	Hauteur	Largeur	Profondeur		
Taille 1	390	500	440	310	420	300	132	40
Taille 2	650	500	510	570	420	370	204	88
Taille 3	800	600	550	720	520	410	280	153

### Serrures en option



Les coffres Cobra Pro sont équipés en version standard d'une serrure électronique haute sécurité (classe B) ou d'une serrure à clé (classe A).

Toutes nos serrures sont testées par ECB•S pour leur conformité EN 1300.

La serrure électronique haute sécurité des coffres Cobra Pro – certifiée en classe B – comprend les caractéristiques suivantes :

- 1 code Maître et jusqu'à 9 codes Utilisateur.
- Retard d'ouverture possible jusqu'à 99 minutes.



### Tests de résistance à l'effraction

Cobra Pro est certifié par ECB•S pour sa conformité en classe I à la norme européenne EN 1143-1 de résistance à l'effraction.

Les outils utilisés pour réaliser le test s'étendent de l'outillage manuel le plus classique, aux lances thermiques et à l'outillage électrique le plus moderne.



### Aménagements intérieurs

#### Tablette

Tous les modèles sont équipés en version standard d'une tablette amovible (Possibilité de tablettes supplémentaires).

#### Eclairage

Les modèles avec serrure électronique disposent d'un éclairage interne LED activé dès l'ouverture de la porte.



Votre partenaire Chubb safes

**Chubb safes**  
Trusted the world over.

[www.chubb safes.fr](http://www.chubb safes.fr)

"Chubb" appartient à Chubb plc et est une marque déposée employée conformément à la licence